

TECHNISCHES DATENBLATT

LED STREET LIGHT



LED STREET LIGHT

Unsere LED Street Light ist der ideale Ersatz für Straßenlampen mit konventionellen Leuchtmitteln. Wir verwenden in unserer Street Light ausschließlich LED Premium Chips der neuesten Generation des Herstellers Cree. Durch die optimierte Linsentechnologie erreichen wir eine homogene Ausleuchtung sowie eine überdurchschnittliche Leuchtkraft mit über 100 lm pro Watt.

Auf Grund des IP66 Ratings sowie der massiven Bauweise des Aluminiumgehäuses ist die LED Street Light optimal für den Einsatz im Außenbereich und als Straßenbeleuchtung geeignet.

Gerne können Sie uns für weitere Informationen kontaktieren.

VORTEILE IM ÜBERBLICK

- Bis zu 70% reduzierter Stromverbrauch
- Lebensdauer mindestens 50.000 Stunden
- Umweltfreundlich – frei von Schadstoffen
- Geräuschloses und flackerfreies Licht
- Einfache Montage direkt auf vorhandenen Mast
- Dimmbar 1-10 V, DALI oder autonom
- Geringe Wärmeentwicklung
- schnelle Amortisation
- CE-, RoHS-zertifiziert
- 5 Jahre Garantie, auf Wunsch Garantieverlängerung

ANWENDUNGEN

- Außen- & Straßenbeleuchtung
- Industrie
- Öffentliche Gebäude
- Kommunen

PRODUKTBESCHREIBUNG

- Lichtstrom über 100 lm/Watt
- Farbwiedergabe $\geq 70 R_a$
- Lichtfarben:
Warm-Weiß 3000 - 3700 K
Neutral-Weiß 3700 - 5000 K
Kalt-Weiß 5000 - 6500 K
- Schaltzyklen ≥ 100.000
- Einsatztemperatur -40°C bis $+55^\circ\text{C}$
- IP66 Rating, SK I oder SK II
- Befestigungssystem:
Mastansatz oder Mastaufsatz Montage

Entsorgung:

LED Leuchtmittel enthalten keine giftigen Stoffe wie z.B. Quecksilber oder Blei. Die Entsorgung kann einfach über den Recycling Betrieb oder Elektromüll erfolgen (RoHS, CE zertifiziert).



WEEE-Reg.-Nr. DE 45729068



TECHNISCHE DETAILS

LED STREET LIGHT

Systemleistung	Lichtstrom lm <small>Toleranz ± 5 %</small>	Spannung AC	Anzahl LED- Module	Strom mA	max. Gewicht kg	max. Abmaße mm
Lichtfarbe 4000 K						
10 W	1.100 lm	120 - 277 V	12	250 mA	11 kg	594 x 224
20 W	2.200 lm	120 - 277 V	12	500 mA	11 kg	594 x 224
30 W	3.150 lm	120 - 277 V	18	500 mA	11 kg	594 x 224
40 W	4.200 lm	120 - 277 V	24	500 mA	11 kg	594 x 224
50 W	5.250 lm	120 - 277 V	30	500 mA	11 kg	594 x 224



Alle technischen Angaben des Datenblatts stellen theoretische Wert unter Laborbedingungen dar. Sie gelten rein als statistische Größen und können sich in der Praxis aufgrund von Herstellungstoleranzen geringfügig verändern. Änderungen und Irrtümer vorbehalten. © 2015, SOLEDIO Alle Rechte vorbehalten.

1 Die Garantiebedingungen finden Sie online unter www.soledio.de/garantiebedingungen

ABMESSUNGEN

Maße in mm

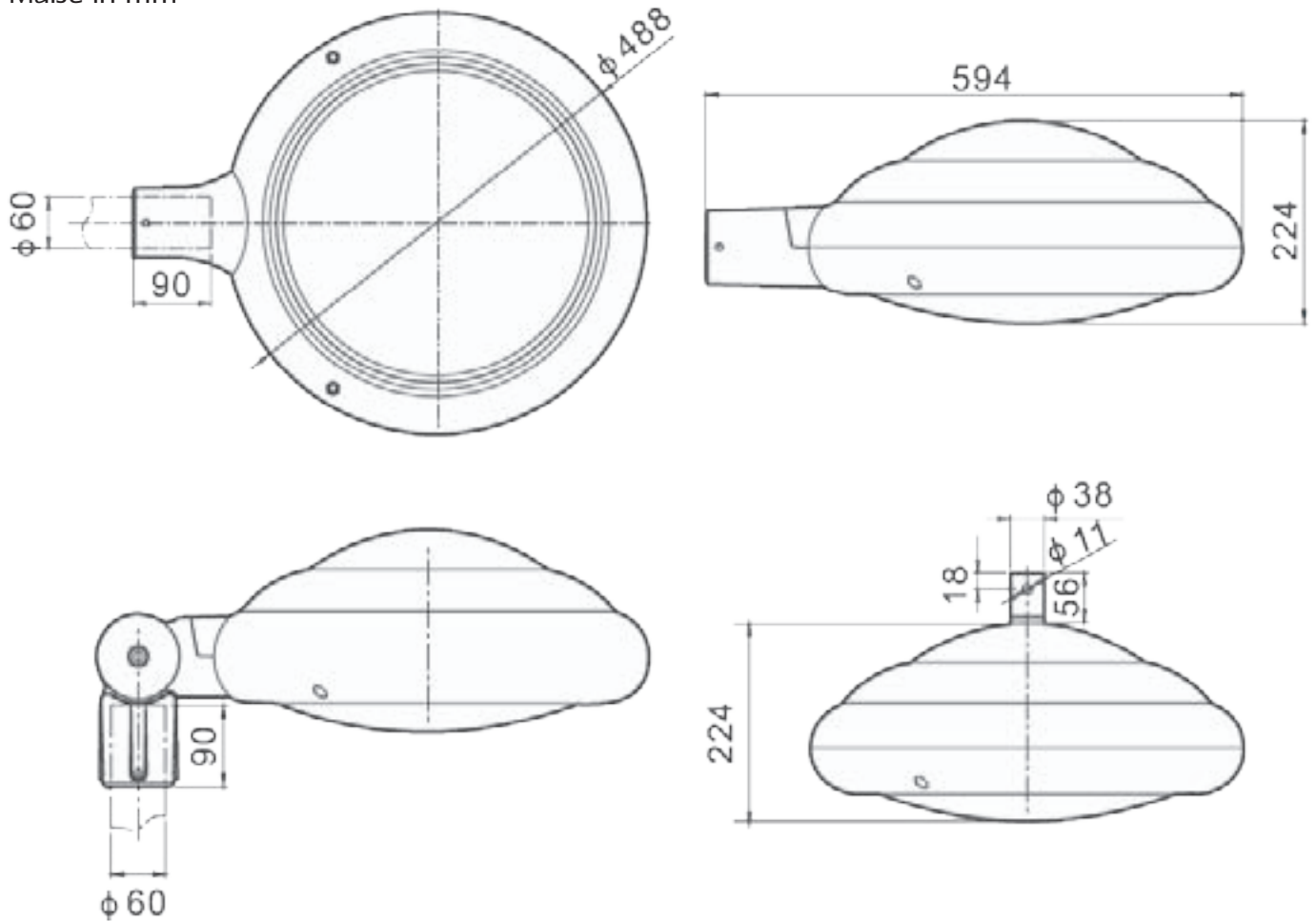

Lichtstärkeverteilungskurve

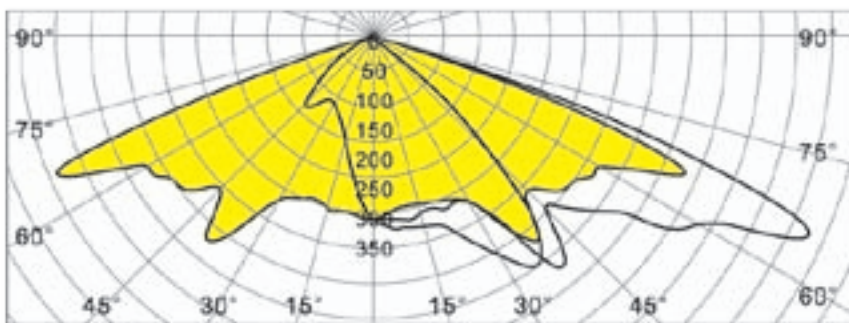

CE  RoHS

Alle technischen Angaben des Datenblatts stellen theoretische Wert unter Laborbedingungen dar. Sie gelten rein als statistische Größen und können sich in der Praxis aufgrund von Herstellungstoleranzen geringfügig verändern. Änderungen und Irrtümer vorbehalten. © 2015, SOLEDIO Alle Rechte vorbehalten.

1 Die Garantiebedingungen finden Sie online unter www.soledio.de/garantiebedingungen



SOLEDIO
LICHTSYSTEME GMBH

Niels-Bohr-Straße 16
D-97941 Tauberbischofsheim

Tel. +49 (0)93 41 -8 49 76 17

Fax +49 (0)93 41 -8 49 76 19

E-Mail info@soledio.de

Dieses Datenblatt wurde übergeben von: